

Mercedes-Benz Vans.



Sprinter Furgón.



Mercedes-Benz



Confort, economía y potencia.

Estos principios rigen desde hace años el desarrollo continuado de la Sprinter. Las prestaciones de los motores CDI, la palanca de cambios tipo joystick, el confort interior, la maniobrabilidad de su dirección hidráulica y la confiabilidad y simpleza de la tracción trasera, están presentes en toda la línea. Conozca la gran variedad de furgones capaces de transportar económicamente grandes volúmenes y pesos, y elija el que mejor se adapte a su trabajo.

Una Sprinter para cada necesidad.

Compartimento de carga desde 7 hasta 13,4 m³. Con un largo interior que va desde los 2,51 hasta los 4,21 metros. Y si elige una versión con techo elevado, su altura interior pasará de 1,63 a 1,85 metros, altura suficiente para que una persona entre cómodamente parada, facilitando su carga y descarga.

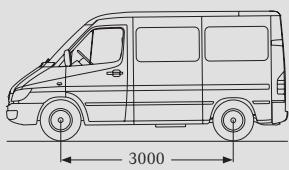

Furgón Corto

308 / 311 / 313* CDI
Peso bruto total 3,5 Tn
7m³

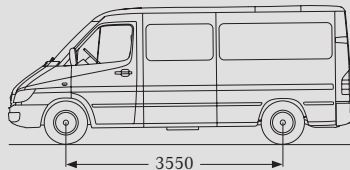

Furgón Mediano

313 CDI
Peso bruto total 3,5 Tn
9,1m³



Furgón Mediano

Techo elevado 313 CDI
Peso bruto total 3,5 Tn
10,4m³



Furgón Largo

Techo elevado 413 CDI
Peso bruto total 4,6 Tn
Eje trasero dual
13,4m³



Confiabilidad, carga útil y rentabilidad.

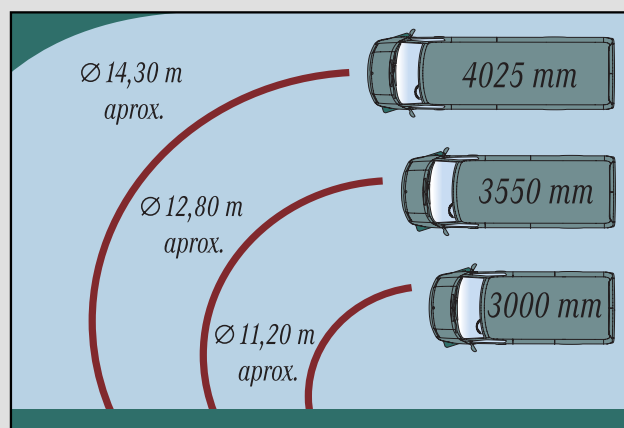
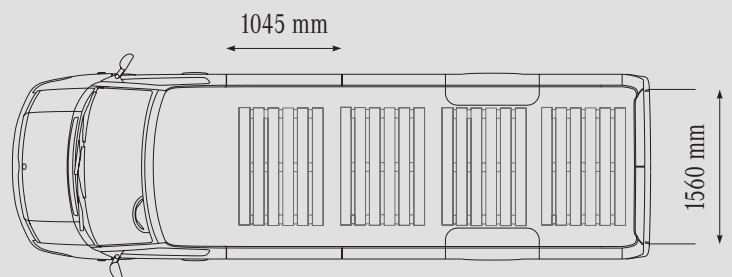

Crece junto a su trabajo.

En la versión larga podrá colocar 4 palets normalizados. Se puede cargar la Sprinter a través de las puertas traseras, la puerta corredera lateral derecha o una puerta corredera lateral izquierda (opcional). Las puertas traseras de serie tienen dos posiciones de apertura: a 90 ó 180 grados.

Ideal para la ciudad o la ruta.

Su tracción trasera le permite obtener un muy reducido diámetro de giro.

Su maniobrabilidad, su dirección hidráulica y su velocidad final, lo convierten en un vehículo ideal tanto para la ciudad como para la ruta.

* Motor 313 CDI Opcional

Transportar más. Gastar menos.

La Sprinter está equipada con motores Mercedes-Benz diesel Euro II de 82 CV y Euro III de 109 y 129 CV con Common Rail Direct Injection (CDI), turbocompresor VTG e intercooler. El motor de la Sprinter demuestra que se puede combinar potencia con una excelente suavidad de marcha y un consumo de combustible reducido. Además el par motor máximo se encuentra presente en un amplio régimen de vueltas de motor. Justo donde se necesita. Motor longitudinal y tracción trasera, lo cual simplifica la mecánica, el mantenimiento y optimiza la maniobrabilidad del vehículo. Al bajo consumo de combustible se añade un mantenimiento más sencillo y con intervalos más prolongados: el aceite del motor se cambia cada 22.500 kms y el servicio de mantenimiento se realiza cada 45.000 kms (en condiciones de uso normal, según cuaderno de mantenimiento). Además, el sistema ASSYST le informa qué servicio se debe realizar y cuándo.

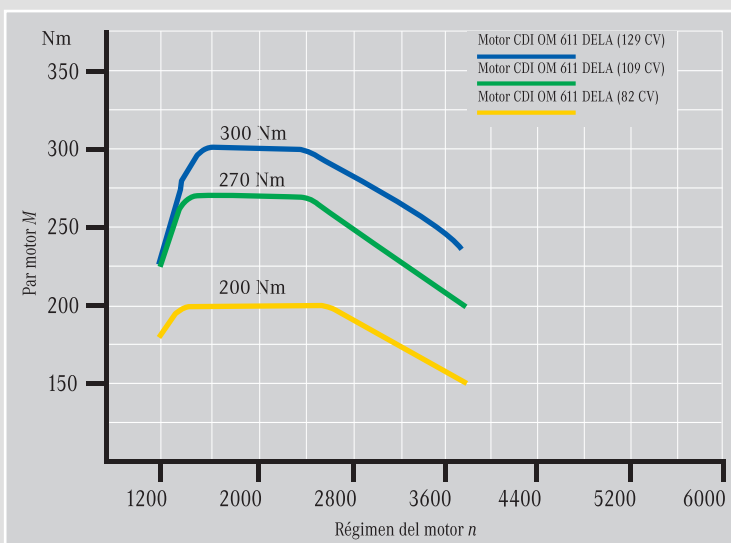

Ventajas de los Motores CDI

- Bajo consumo de combustible
- Intervalos de mantenimiento más prolongados
- Máximo aprovechamiento de la potencia gracias a un par motor máximo presente en un amplio régimen de revoluciones
- Gestión electrónica
- Funcionamiento más silencioso
- Respuesta más precisa al acelerador
- Menor emisión de contaminantes

3 motorizaciones CDI turbodiesel

Gama escalonada de potencias: 82, 109 y 129 CV para satisfacer los diferentes requerimientos de cada cliente.

Modelo	308 CDI	311 CDI	313/413 CDI
Potencia CV / rpm	82 CV / 3.800	109 CV / 3.800	129 CV / 3.800
Par motor Nm / rpm	200 / 1400-2600	270 / 1400-2400	300 / 1600-2400
Inyección	Common-rail Direct Injection (CDI)		
Combustible	Gasoil		
Normas de emisión	Euro II		Euro III
Cilindrada	2.148 cm ³		
Cantidad de cilindros	4 en línea		
Cantidad de válvulas	16 válvulas, 4 por cilindro (2 de admisión y 2 de escape)		
Turbocompresor	Convencional		De geometría variable (VTG)
Intercooler	Sí		
Arbol de levas	Doble a la cabeza		
Depósito de aceite (Cárter)	8,5 litros		

Todo el standard de seguridad Mercedes-Benz.

La evolución de un Mercedes-Benz se refleja siempre en una mejora de los valores internos del vehículo. Habitáculo seguro, con zona de deformación controlada. Para controlar mejor el temperamento y poder hacer uso pleno de las prestaciones del motor, el conductor puede disponer opcionalmente de un equipo de frenos con sistema antibloqueo ABS, en conjunto con el sistema de control de tracción ASR.



Seguridad activa y pasiva con un alto nivel de protección para sus ocupantes.

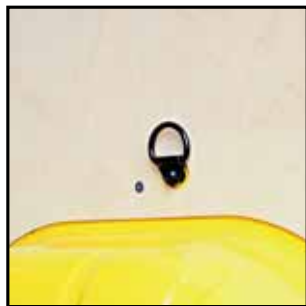

Nada debe quedar suelto. Aros de sujeción de carga en todos los furgones.



Freno a disco en las 4 ruedas, delanteros ventilados, con indicador de desgaste de pastillas.



Airbag de conductor, opcional.

Otros equipos de seguridad.

- ABS y ASR, opcional
- Cinturones de seguridad inerciales de tres puntos (conductor y acompañante)
- Zona de deformación controlada en el frente
- Apoyacabezas regulable en altura en todos los asientos
- Barras estabilizadoras delanteras y traseras *
- Pared divisoria de cabina (furgones versión 2)
- Luces antiniebla integradas en los faros delanteros y trasero izquierdo **
- Parabrisas de vidrio laminado
- Regulación de altura de los faros
- Matafuego, baliza y botiquín

Un confort único, que comienza con el equipamiento de serie.

Los asientos ergonómicos, el espacio para las piernas y la libertad de movimientos abordo convierten a la Sprinter en el lugar ideal para trabajar todo el día disfrutando de su comodidad.

La palanca de cambios tipo joystick, integrada en el tablero de instrumentos, permite pasar con comodidad de un lado a otro o hacia atrás. Y si de su comportamiento se trata, la suspensión delantera independiente tipo McPherson, la dirección hidráulica, los frenos a disco en las 4 ruedas, la serenidad y reacción del motor y la precisión de la caja le confieren la sensación y seguridad de manejo de un automóvil.



El sistema ASSYST le indica cuándo deben realizarse los servicios de mantenimiento requeridos.



Alzacristales eléctricos, de serie**



Furgones Versión 2 (V2): Con pared divisoria, asiento doble de acompañante y puertas traseras ciegas.

* Barras estabilizadoras delanteras en furgón 308 CDI.

**Excepto en furgón 308 CDI.



Radio AM/FM con reproductor de CD.

Y más de serie.

- Luces antiniebla delanteras y trasera izquierda integradas en los faros*
- Dirección hidráulica
- Indicador de estado de los filtros de aire y combustible
- Suspensión delantera independiente
- 7 colores de pintura programables a elección, sin costo adicional
- Tablero con tacómetro y reloj digital
- Luz de lectura para el acompañante
- Sector de carga iluminado y revestido
- Piso de madera en sector de carga*
- Guantero y lugar portaobjetos
- Tapizado de jaquard
- Cristales calorífugos y banda tonalizada en parabrisas
- Faros con cubiertas transparentes y regulación del alcance
- Palanca de cambios tipo joystick, integrada en el tablero de instrumentos

Opcionales. Convierta su Sprinter en un fuera de serie.

Porque cuando se pasan más horas arriba del vehículo que en su propia casa, el confort no es un lujo, es una necesidad. Y Mercedes-Benz se lo ofrece. Todas estas posibilidades, sumadas a su paleta de 7 colores de serie y 4 metalizados como opcional, le permitirán hacer de su Sprinter un vehículo único.



SPRINTSHIFT. Caja de accionamiento automático / secuencial de 6 marchas. El placer de manejar, sobre todo en la ciudad.*



TEMPOMAT. Cuando su vehículo cuenta con ABS y ASR, puede adicionar este control de velocidad crucero. Ideal para viajes largos.



TEMPMATIK. Climatizador frontal automático frío/calor mediante el uso de un sensor de temperatura.*



Puerta lateral izquierda. Facilita la carga y descarga del furgón.



Llantas de aleación.**

Más opcionales.

- Frenos con ABS y sistema de control de tracción ASR
- Airbag de conductor
- Preparación en motor para calefacción en zona de carga
- Alternador de 14V / 120A ó 14V / 150 A
- Apertura de puertas traseras 270° (furgones medianos y largos)
- Pintura metalizada (4 colores a elección)
- Cierre centralizado con o sin mando a distancia, con posibilidad de combinarlo con una alarma antirrobo para maximizar la seguridad y el confort
- Bloqueo de diferencial con mando electrónico en el panel de instrumentos
- Calefacción delantera independiente. Permite calefaccionar el habitáculo aún cuando el motor está apagado

* Excepto en furgón 308 CDI.

** Excepto en furgón 413 CDI.

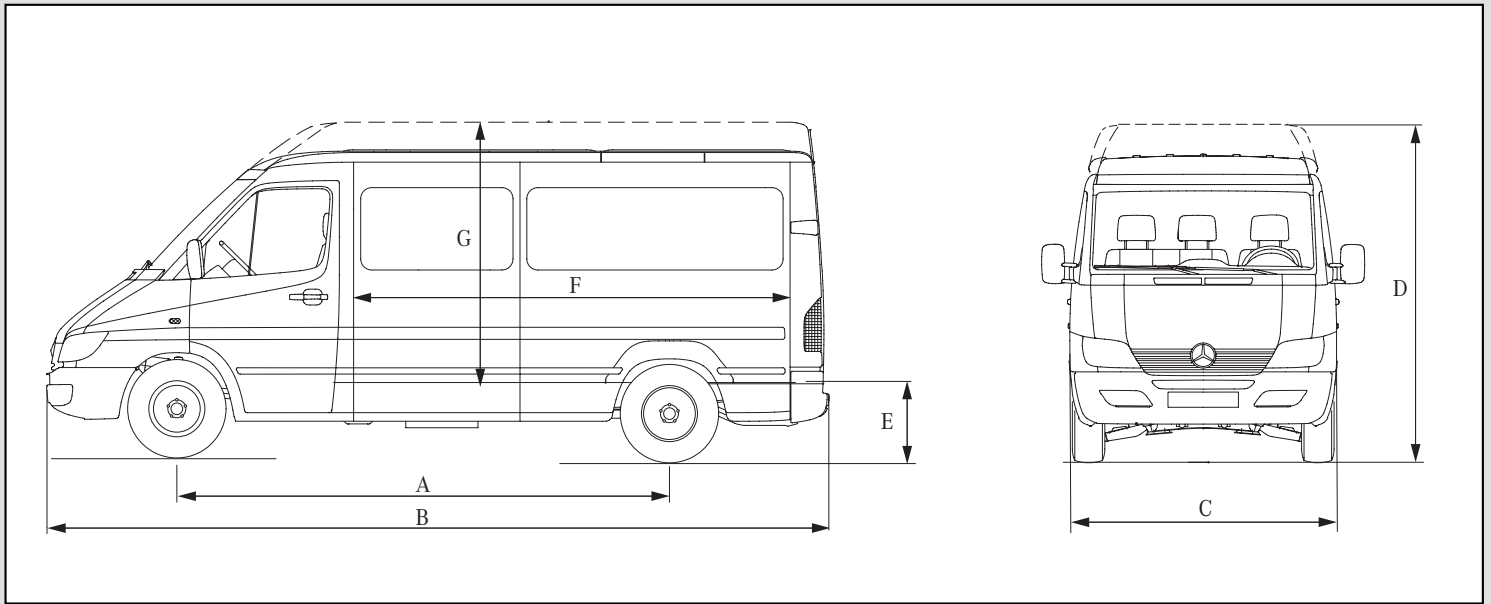

**Pinturas.
Colores de serie.**



Colores Metalizados.*



*Opcional con costo adicional.

Distancia entre ejes (mm)
Denominación
Techo
Versión
Asientos
Peso bruto total

Cortos		Medianos		Largo con eje dual
3000	3000	3550	3550	4025
308 CDI	311 CDI	313 CDI	313 CDI	413 CDI
Normal	Normal	Normal	Elevado	Elevado
V1	V1 ó V2	V1 ó V2	V1 ó V2	V2
1+1	1+1 ó 2+1	1+1 ó 2+1	1+1 ó 2+1	2+1
3,5 Tn	3,5 Tn	3,5 Tn	3,5 Tn	4,6 Tn

Performance	Velocidad máxima
	Máxima pendiente superable %
Abastecimiento	Tanque de combustible
	Aceite en el cárter máx/mín
	Caja de cambios / eje trasero
	Sistema de refrigeración
Tracción	Tipo
Inst. eléctrica	Batería
	Alternador
Dirección	Tipo
	Diámetro de giro (m)
Caja de cambios	Modelo
	Tipo
Ejes	Delantero
	Trasero
	Desmultiplicación
Suspensión	Suspensión delantera
	Amortiguación delantera
	Barra estabilizadora delantera
	Suspensión trasera
	Amortiguación trasera
	Barra estabilizadora trasera
Frenos	Delanteros
	Traseros
Llantas y Neumáticos	Tipo y dimensión
	Dimensión

129 Km/h	142 Km/h	144 Km/h	137 Km/h
36%	51%	57%	47%
80 Litros			
8,5 / 6,5 Litros			
2,2 Litros			
9,5 Litros			
Trasera			
12V / 88 Ah			
12V / 90A			
Hidráulica, piñón y cremallera (Mercedes-Benz LZ S2)			
11,20		12,80	14,30
MB G 20-5/4,9	Mercedes-Benz G 32 - 5 / 5,05		
Manual de 5 marchas			
MB VL0/7CE-1.6	Mercedes-Benz VL0/13 CE -1.6		MB VL0/8CE-1.75
Mercedes-Benz HL0/15 - C2.2			MB HL0/01 - C3.2
4,857	4,375 (35:8)		
Independiente tipo McPherson con elástico transversal parabólico			
Amortiguadores hidráulicos de doble efecto			
Sí			
Eje rígido con elásticos parabólicos			
Amortiguadores hidráulicos de doble efecto			
No	Sí		
Discos ventilados 276 mm de diámetro x 22 mm de espesor			
Discos sólidos de 272 mm de diámetro x 16 mm de espesor			Discos ventilados de 285 mm x 22 de esp.
Acero - 6Jx15			Acero - 5,5Jx15
225/70 R15C			195/70 R15C

Dimensiones Exteriores	A - Distancia entre ejes (mm)	
	B - Longitud del vehículo (mm)	
	C - Ancho del vehículo (mm)	
	D - Altura del vehículo (mm)	
	E - Altura de carga (mm)	
Dimensiones Interiores	Volumen de carga (m3)	
	Superficie zona carga (m2)	
	Ancho zona de carga (mm)	
	F - Long. zona de carga (mm)	
	G - Altura zona de carga (mm)	
Dimensiones de aberturas	Hueco puerta trasera (mm)	Ancho Alto
	Puerta lateral (mm)	Ancho Alto

3.000	3.550	4.025
4.890	5.640	6.590
Sin espejos 1.922 / Con espejos 2.254		
2.365	2.595	2.610
Vacío: 670	Vacío: 660	Vacío: 690
Cargado: 543		
Cargado: 566		
7,0	9,1	10,4
3,9	5,2	6,8
1.736		
2.515	3.265	4.215
1.633	1.855	
1.540	1.560	1.775
	1.045	
	1.520	

Pesos y Capacidades	Peso bruto admisible (Kg)	Eje delantero	1.600	1.600	1.600	1.750
		Eje trasero	2.240	2.240	2.240	3.200
		Total	3.550	3.550	3.550	4.600
	Peso en orden de marcha (Kg)	Eje delantero	1.145	1.155	1.195	1.260
		Eje trasero	770	770	820	1.070
		Total	1.915	1.925	2.015	2.330
	Carga útil (Kg)	Eje delantero	455	445	405	490
		Eje trasero	1.470	1.470	1.420	2.130
		Total	1.635	1.625	1.535	2.270

1.600	1.600	1.600	1.600	1.750
2.240	2.240	2.240	2.240	3.200
3.550	3.550	3.550	3.550	4.600
1.145	1.155	1.195	1.200	1.260
770	770	820	840	1.070
1.915	1.925	2.015	2.040	2.330
455	445	405	400	490
1.470	1.470	1.420	1.400	2.130
1.635	1.625	1.535	1.510	2.270

Garantía

1 año sin límite de kilometraje.

Centro de atención Mercedes-Benz: 0-800-66-MBENZ (62369)
www.mercedes-benz.com.ar

