



Actros 4144K/45 8x4

ACTROS



Mercedes-Benz

Motor

Modelo	MB OM-501 LA Euro III, con mando electrónico
Tipo	6 cilindros en "V", turbocooler
Cilindrada	11.946 cm ³
Potencia máxima (ISO 1585)	320 kW (435 cv) a 1.800 rpm
Par motor máximo (ISO 1585)	2.100 Nm (214 mkgf) a 1.080 rpm
Consumo específico	190,0 g/kWh (139,7 g/cvh) a 1.200 - 1.400 rpm
Alternador (V/A)	28/80
Batería (cantidad x V/Ah)	2 x 12/165

Transmisión

Embrague	Ø 400 mm; bidisco seco
Caja de cambios "Mando Telligent®"	MB G 240 - 16 / 11,7 - 0,69
Marchas	16 adelante - 2 marcha atrás

Ejes

1er. eje delantero	MB VL5/01 D-9
2do. eje delantero	MB VL5/01 D-9
1º eje trasero	MB HD7/057DGS - 16 c/bloqueo
2º eje trasero	MB HL7/057 DS - 16 c/bloqueo
Reducciones	4,000 x 1,333(28:21) = 5,333:1

Chasis

Bastidor - Tipo	Escalera
Dimensiones del perfil	270 mm x 70 mm/espesor: 9,5 mm
Material	E 500 TM
Suspensión delantera	Ballestas parabólicas, con amortiguadores telescópicos de doble acción y barra estabilizadora
Suspensión trasera	Ballestas parabólicas, con punto de apoyo central, amortiguadores telescópicos de doble acción y barra estabilizadora
Llantas	Base inclinada 8.50 x 24.0
Neumáticos	12 R x 24.00
Dirección hidráulica	Dirección LS 8 BK
Tanque de combustible (l)	400 lts. acero

Cabina

Tipo	Frontal - Simple - Techo normal
Asiento conductor	Individual con base neumática - Cinturón de seguridad de tres puntos
Asiento de acompañante	Individual con base fija - Cinturón de seguridad de tres puntos
Columna de dirección	Regulable en Altura y Profundidad
Volante	Multifunción - Manejo de computadora de abordo y radio
Climatización	Calefacción / Aire acondicionado
Radio	AM / FM / CD
Suspensión de cabina	Dos casquillos amortiguadores delanteros y dos brazos telescópicos traseros
Alzacristales	Eléctricos
Escotilla de techo	Metálica con apertura interior - Diversas posiciones de ajuste
Espejos retrovisores	Eléctricos con desempañador incorporado
Espejos	De Rampa
Cierre de cabina	Centralizado - Eléctrico
Control de velocidad	Máxima / de crucero

Pesos y Capacidades (kg)

Vacío sin carrocería, en orden de marcha (1)	Actros 4144K
1er. eje delantero	3,693
2do. eje delantero	3,693
1er. eje trasero	2,056
2do. eje trasero	2,056
Carga útil máxima (técnica)	36,502

Pesos Admisibles Técnicamente

1er. eje delantero	9,000
2do. eje delantero	9,000
1er. eje trasero	16,000
2do. eje trasero	16,000
Peso Bruto Vehicular (PBV)	48,000

(1) Chasis con cabina normal, sin carrocería o implemento; con tanque de combustible lleno, rueda de repuesto, extintor de incendios, caja de herramientas.

Dimensiones (mm)

Chasis con cabina, sin carrocería	Actros 4144K	H - Voladizo trasero	700
A - Distancia entre ejes (1ro. a 2do. + 2do. a 3ro. + 3ro. a 4to.)	1700 + 2800 + 1350	I - Vano libre eje delantero	353
A - Distancia entre ejes (1ro. a 3ro.)	4,500	J - Vano libre eje trasero HL7	331
B - Largo Total	8,255	K - Diámetro de giro del vehículo (m)	19,5
C - Ancho eje trasero	2,475	L - Ángulo de entrada: descargado	23°
D - Altura total descargado	3,344	M - Ángulo de salida: descargado	34°
E - Trocha - eje delantero	2,054	N - Distancia eje delantero/hasta plano de escape vertical, filtros de aire, etc.	699
F - Trocha - eje trasero	1,804	O - Centro de Gravedad respecto último eje mín. / máx.	2566 / 2800
G - Voladizo delantero	1,440	P - Altura techo de la cabina/chasis (techo alto)	2,070

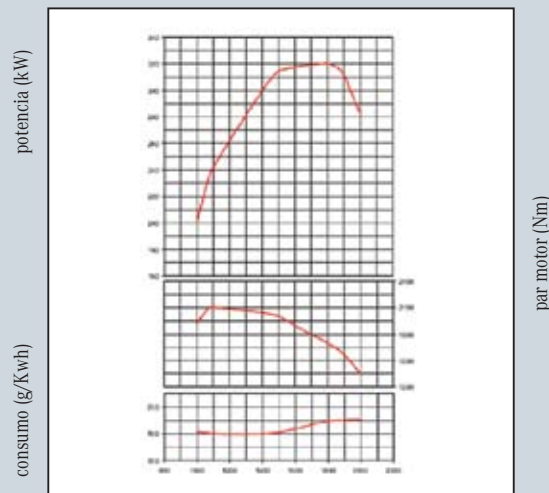

Emisiones en conformidad con la norma Euro III

Frenos

Freno de Servicio	Neumático doble circuito - Tambor en ruedas delanteras y traseras - Comando y asistencia electrónica (Telligent®) con ABS (sistema antibloqueo-desconectable) ASR (control de tracción-desconectable)
Freno de Estacionamiento	Mecánico a través de resorte acumulador, con accionamiento neumático
Tipo Actuación	Ruedas traseras
Freno adicional	Freno - Motor y Top Brake
Accionamiento	Electroneumático; puede actuar en conjunto con el freno de servicio
Freno hidrodinámico (opcional)	Retardador Voith R115 HV (aplicado en salida de caja de cambios)

Desempeño del Vehículo

Actros 4144K con caja MB G-240 y cubiertas 12R x 24.,0	
Reducción	i=5,333 : 1
Velocidad máxima (km/h) - a rpm de potencia máxima	110
Pendientes máximos (movimiento / arranque): con 33.000 kg (%)	42,8 / 30,8

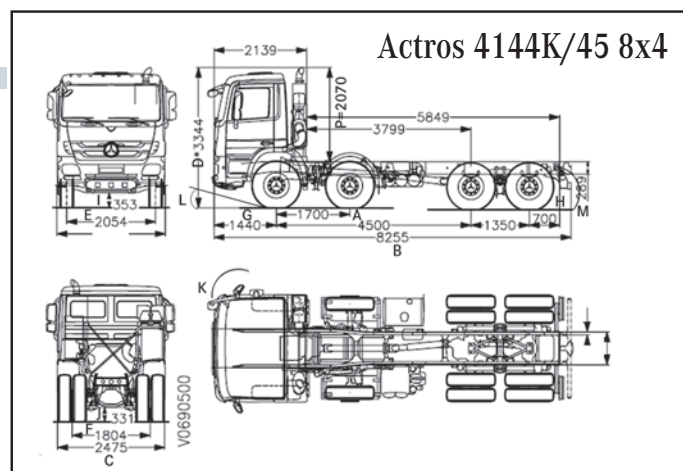

Algunos componentes que se muestran en este folleto son opcionales y sólo pueden obtenerse mediante solicitud especial. Dirijase a su representante Mercedes-Benz. Él tiene la solución específica a sus necesidades de transporte. Con miras al desarrollo tecnológico, Mercedes-Benz Argentina se reserva el derecho de alterar las especificaciones y los diseños sin previo aviso. La tecnología de los productos Mercedes-Benz respeta la calidad del medio ambiente. Fecha de impresión: octubre de 2010. Fotos no contractuales.

Centro de Atención Mercedes-Benz: 0800-66-MBENZ(62369).